



Volvo Trucks. Driving Progress

# VOLVO FMX

PŘEHLED PRODUKTU



VOLVO FMX

# Stvořeno ke zdolávání překážek.

**DVOJNÁPRAVA 38 TUN.**  
Zvládne vysoké užitečné zatížení.

**VÝKONNÉ NÁPRAVY.**  
Perfektní pro širokou škálu využití.



**PROSTORNÁ KABINA.**

Až o 1 m<sup>3</sup> více vnitřního prostoru.

**INDIKÁTOR ZÁTĚŽE.**

Využití v rámci hmotnostních limitů.

**I-SEE.**

Pozná každý kopec a šetří palivo.

**VYLEPŠENÁ AERODYNAMIKA.**

Zaoblené tvary a menší mezery.

**VŽDY PŘIPOJENO.**

Komunikuje vzdáleně se servisem.

**MOTOROVÁ BRZDA  
A RETARDÉR.**

Menší opotřebení kolových brzd.

**VOLVO DYNAMIC STEERING.**

Stabilita, ovládání a menší námaha.

**AŽ 540 K.**

Výkon pro těžké úkoly.

**I-SHIFT S PŘEVODY PRO POMALOU JÍZDU.**

Vynikající schopnost rozjezdu a plná kontrola při nízkých rychlostech.

# Prvky exteriéru.



**ODOLNÉ STŘEŠNÍ OKNO.**

Pro náročné použití v drsném prostředí.

**OCHRANA STŘECHY KABINY.**

Pro drsné prostředí.

**K DISPOZICI EXTRA NÍZKÉ KABINY.**

Denní kabina nebo spací kabina.

**VYNIKAJÍCÍ VÝHLED.**

Velké plochy oken a nízká linie dveří.

**NOVÝ VOLVO IRON MARK.**

Pro ikonický vzhled.

**ROHOVÁ KAMERA NA STRANĚ SPOLUJEZDCE.**

Pokrývá blízké okolí vozidla.

**SNADNÉ NASTUPOVÁNÍ A VYSTUPOVÁNÍ.**

Vylepšená ergonomická stupačka.

**DÁLKOVÉ OVLÁDÁNÍ.**

K řízení vozidla mimo kabinu slouží Volvo Dynamic Steering.

**DOBŘE CHRÁNĚNÉ SVĚTLOMETY.**

Připraveno pro náročné používání.

**TAŽNÉ ZAŘÍZENÍ.**

Zvládne táhnout až 32 tun.

**SPODNÍ KRYT MOTORU.**

Chrání olejovou vanu motoru a další důležité součásti.

**EXTRA ODOLNÝ NÁRAZNÍK.**

Vyrobeno z oceli a připraveno pro náročné použití.

**VĚTŠÍ ÚNOSNOST NÁPRAV.**

Vzduchem odpružená přední náprava unese až 10 tun.



# Provedení exteriéru.

*Vyberte si mezi stovkami barev, které vyhovují vašemu vkusu a vašim praktickým potřebám. Chcete-li prozkoumat jiný exteriér, použijte aplikaci Volvo Truck Builder na adrese [www.volvotrucks.cz](http://www.volvotrucks.cz)*



**PRVKY VÝBAVY MODELU VOLVO FMX.** V nabídce s černou maskou a bouřkově šedým nárazníkem, zrcátky a dalšími detaily. Pouze kabina je lakovaná.

# Prvky interiéru.

## **VOLANT NASTAVITELNÝ VE VÍCE SMĚRECH.**

Najděte perfektní polohu pro jízdu.

## **OVLADAČE NA VOLANTU.**

Uspadňují udržování rukou na volantu a zraku na silnici.

## **NÍZKÁ DVEŘNÍ LINIE.**

Lepší výhled z kabiny.

## **LUXUSNÍ SEDADLO ŘIDIČE.**

Vždy pohodlná poloha.





#### **DIGITÁLNÍ DISPLEJ.**

Plně dynamický, zobrazuje informace založené na situaci na vozovce.

#### **VOLITELNĚ DEVÍTIPALCOVÝ BOČNÍ DISPLEJ.**

Ovládání médií, kamer a funkcí vozidla.

#### **PANEL ŘÍZENÍ TRAKCE.**

Intuitivní ovládání trakce s vynikající zpětnou vazbou na digitálním displeji.

#### **VYLEPŠENÁ ŘADICÍ PÁKA.**

Integrovaná a se zlepšenou ergonomií.



# Varianty provedení interiéru.

*Vyberte si ze tří provedení: Robust, Dynamic a Progressive – viz popis níže.*

*Kromě toho si můžete vybrat ze široké škály barev. Najděte svůj styl.*

*Chcete-li plně prozkoumat různé úrovně výbavy interiéru,*

*použijte aplikaci Volvo Truck Builder na adrese [www.volvotrucks.cz](http://www.volvotrucks.cz)*



**PROVEDENÍ ROBUST.** Vinylové čalounění. Gumové rohožky Raven.



**PROVEDENÍ DYNAMIC.** Textilní čalounění. Gumové rohožky Raven.



**PROVEDENÍ PROGRESSIVE.** Textilní nebo kožené čalounění. Gumové rohožky Raven.

# Technické parametry kabiny.

NÍZKÁ DENNÍ KABINA

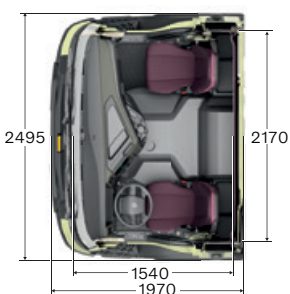
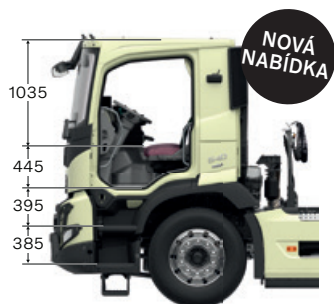

DENNÍ KABINA

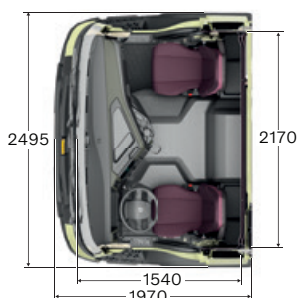

NÍZKÁ SPACÍ KABINA

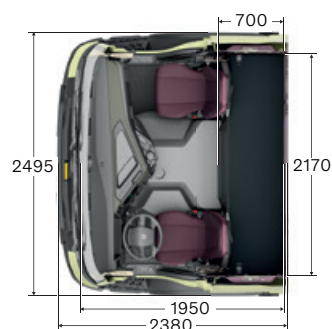
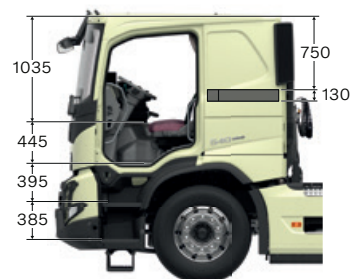

SPACÍ KABINA

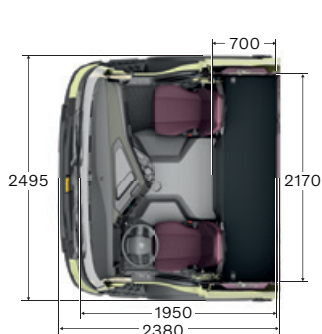
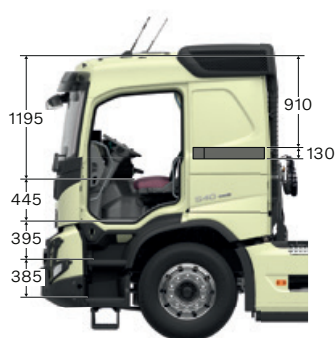

KABINA GLOBETROTTER

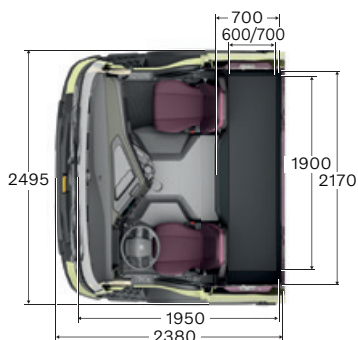
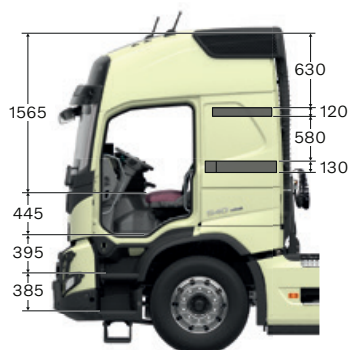

KABINA PRO POSÁDKU

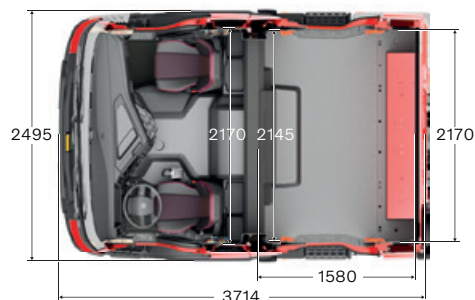



# Podvozek.



**AŽ OSM KAMER.**

Optimalizovaný výhled kolem vozidla pro každé využití.

**PROPOJENÍ NÁSTAVBY S VOZIDLEM.**

Efektivní využití kapacity nástavby.

**SNADNÉ VYBAVENÍ NÁSTAVBOU.**

Osazení přímo v továrně.

**INDIKÁTOR ZÁTĚŽE.**

Využití v rámci hmotnostních limitů.

**DVOJNÁPRAVA 38 TUN.**

Pro těžké úkoly.

**BATERIE AGM.**

Vyšší výkon baterie.

**EBS JAKO STANDARD PRO  
BUBNOVÉ BRZDY.**

Vylepšená přesnost brzdění.

**COUVACÍ KAMERA.**

Pro přesnost a bezpečnost.

**SLEDOVÁNÍ TLAKU V PNEUMATIKÁCH.**

Nižší spotřeba paliva a menší opotřebení pneumatik při správném tlaku.

**VĚTŠÍ ÚHLY NATOČENÍ KOL.**

Lepší manévrovatelnost a menší opotřebení pneumatik.

# Hnací ústrojí.

## Motory

11 LITRŮ	Maximální výkon	Maximální točivý moment
D11K330 (245 kW)	330 k při 1 700–1 800 ot./min	1 600 Nm při 950–1 400 ot./min
D11K380 (280 kW)	380 k při 1 700–1 800 ot./min	1 800 Nm při 950–1 400 ot./min
D11K430 (317 kW)	430 k při 1 700–1 800 ot./min	2 050 Nm při 1 000–1 400 ot./min
D11K460 (339 kW)	460 k při 1 700–1 800 ot./min	2 200 Nm při 1 050–1 400 ot./min.

13 LITRŮ		
D13K420 (309 kW)	420 k při 1 400–1 800 ot./min	2 100 Nm při 860–1 400 ot./min
D13K460 (345 kW)	460 k při 1 400–1 800 ot./min	2 300 Nm při 900–1 400 ot./min
D13K500 (368 kW)	500 k při 1 530–1 800 ot./min	2 500 Nm při 980–1 270 ot./min
D13K540 (397 kW)	540 k při 1 460–1 800 ot./min	2 600 Nm při 1 000–1 460 ot./min

## Převodovky

### I-SHIFT

12rychlostní automatizovaná převodovka s malou/velkou řadou a děličem převodových stupňů. Verze s převody pro pomalou jízdu vám dodá plnou kontrolu nad výkonem i při popojíždění.

Typ	Nejvyšší převod	Točivý moment motoru (Nm)	Celková hmotnost soupravy (tuny)
AT2412F	Přímý převod	2400	44
AT2612F	Přímý převod	2600	100
ATO2612F	Rychloběh	2600	100
SPO2812 dvouspojková převodovka	Rychloběh	2800	80

Produkty vyobrazené či zmíněné v této brožuře mohou být k dispozici pouze jako volitelné doplňky či příslušenství a mohou se v různých zemích lišit v závislosti na právních předpisech. Podrobné informace vám s potěšením poskytne váš obchodní zástupce Volvo Trucks. Kvůli omezení tiskového procesu se mohou vytištěné barvy poněkud lišit od skutečnosti. Vyhrazuje si právo měnit specifikace produktů bez předchozího upozornění.

Více informací a konfigurátor nákladních vozidel Volvo naleznete na stránkách [volvo Trucks.cz](http://volvo Trucks.cz).



**VOLVO**

Volvo Truck Corporation  
volvotrucks.com