



Volvo Trucks. Driving Progress

VOLVO FM

PŘEHLED PRODUKTU



VOLVO FM

Pohodlné pojízdné pracoviště.

K DISPOZICI EXTRA NÍZKÉ KABINY.
Denní kabina nebo spací kabina.

VYLEPŠENÁ AERODYNAMIKA.
Zaoblené tvary a menší mezery.

ÚČINNÁ HNACÍ ÚSTROJÍ.
Využívají palivo na maximum.

I-SEE.
Pozná každý kopec a šetří palivo.

DVOUSPOJKOVÁ PŘEVODOVKA I-SHIFT.
Hladké zrychlení bez přerušení výkonu.

VOLVO DYNAMIC STEERING.
Stabilita, ovládání a menší námaha.

VÝKONNÉ NÁPRAVY.
Perfektní pro širokou škálu využití.





PODPŮRNÉ SYSTÉMY PRO ŘIDIČE.
Bezpečnostní záloha pro případ potřeby.

ROZPOZNÁVÁNÍ DOPRAVNÍHO ZNAČENÍ.
Zůstaňte v povolených mezích.

**ADAPTIVNÍ TEMPOMAT S MOŽNOSTÍ
ZASTAVENÍ A ROZJEZDU.**
Pro bezstarostnou jízdu i v rušném provozu.

**MOTOROVÁ BRZDA A
RETARDÉR.**
Menší opotřebení kolových brzd.

VŽDY PŘIPOJENO.
Komunikuje vzdáleně se
servisem.

Prvky exteriéru.

PROSTORNÁ KABINA.

Až o 1 m³ více vnitřního prostoru.

LEPŠÍ ZRCÁTKA.

Skvělá viditelnost, moderní vzhled.

**ROHOVÁ KAMERA NA STRANĚ
SPOLUJEZDCE.**

Pokrývá blízké okolí vozidla.

NOVÝ VOLVO IRON MARK.

Pro ikonický vzhled.

VYLEPŠENÁ AERODYNAMIKA.

Zaoblené tvary šetří palivo.

VYLEPŠENÉ SVĚTLOMETY.

Výběr mezi LED světlomety a halogeny.





VYNIKAJÍCÍ VÝHLED.

Velké plochy oken a nízká linie dveří.

DÁLKOVÉ OVLÁDÁNÍ.

K řízení vozidla mimo kabinu slouží Volvo Dynamic Steering.

**SNADNÉ NASTUPOVÁNÍ A
VYSTUPOVÁNÍ.**

Vylepšená ergonomická stupačka.

VHODNÝ PODVOZEK.

Snadno se přizpůsobí konkrétním potřebám.

NÁPRAVY PODLE VAŠICH PŘEDSTAV.

Dvě až pět náprav, jedna nebo dvě hnací.

VĚTŠÍ ÚNOSNOST NÁPRAV.

Vzduchem odpružené přední nápravy unesou až 10 tun.



Varianty provedení exteriéru.

Vyberte si ze dvou různých provedení exteriéru a stovek barev, které vyhovují vašemu vkusu a vašim praktickým potřebám. Chcete-li prozkoumat jiná provedení exteriéru, použijte aplikaci Volvo Truck Builder na adrese www.volvotrucks.cz



ZÁKLADNÍ PROVEDENÍ. Tato úroveň výbavy přichází s černou maskou a bouřkově šedým nárazníkem, zrcátka a dalšími detaily. Pouze kabina je lakovaná.



VYLEPŠENÉ PROVEDENÍ. Nárazníky, zrcátka atd. jsou v barvě kabiny. Masky v bouřkově šedé. Hliníkové detaily na stupátku.

Prvky interiéru.

TŘI ÚROVNĚ VÝBAVY.

Podle vašich představ.

VOLANT NASTAVITELNÝ VE VÍCE SMĚRECH.

Najděte perfektní polohu pro jízdu.

OVLADAČE NA VOLANTU.

Uspadňují udržování rukou na volantu a zraku na silnici.

NÍZKÁ DVEŘNÍ LINIE.

Lepší výhled z kabiny.

LUXUSNÍ SEDADLO ŘIDIČE.

Vždy pohodlná poloha.



The image shows the interior of a car, focusing on the dashboard and center console. The steering wheel is on the left, and the dashboard features a digital instrument cluster and a central infotainment screen. The center console has a gear shifter and various control buttons. The overall lighting is dim, highlighting the digital displays and controls.

DIGITÁLNÍ DISPLEJ.

Plně dynamický, zobrazuje informace založené na situaci na vozovce.

DEVÍTIPALCOVÝ BOČNÍ DISPLEJ.

Ovládání médií, kamer a funkcí vozidla.

PANEL ŘÍZENÍ TRAKCE.

Intuitivní ovládání trakce s vynikající zpětnou vazbou na digitálním displeji.

VYLEPŠENÁ ŘADICÍ PÁKA.

Integrovaná a se zlepšenou ergonomií.

VÍCE ÚLOŽNÉHO PROSTORU.

Až o 340 l větší objem.



Varianty provedení interiéru.

Vyberte si ze tří provedení: Robust, Dynamic a Progressive – viz popis níže. Kromě toho si můžete vybrat ze široké škály barev. Najděte svůj styl.

Chcete-li prozkoumat jiná provedení interiéru, použijte aplikaci Volvo Truck Builder na adrese www.volvotrucks.cz



PROVEDENÍ ROBUST. Vinylové čalounění, gumové rohožky Raven, ozdobné lišty Cross line a kovově modré ozdobné lišty.



PROVEDENÍ DYNAMIC. Textilní čalounění. Gumové rohožky Raven, ozdobné lišty Cross line a kovově modré ozdobné lišty.



PROVEDENÍ PROGRESSIVE. Textilní nebo kožené čalounění. Gumové rohože Raven, ozdobné lišty Dark Skylark a lišty v matném chromu.

Technické parametry kabiny.

NÍZKÁ DENNÍ KABINA

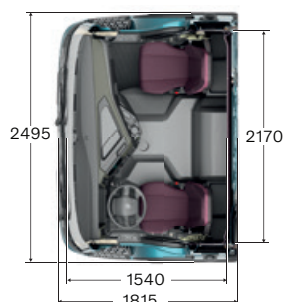

DENNÍ KABINA

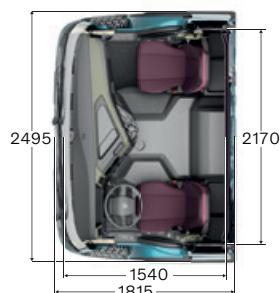

NÍZKÁ SPACÍ KABINA

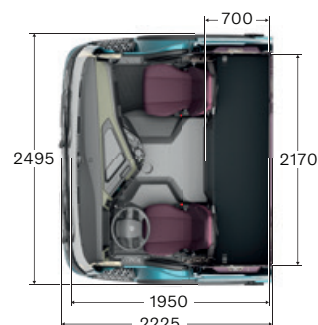
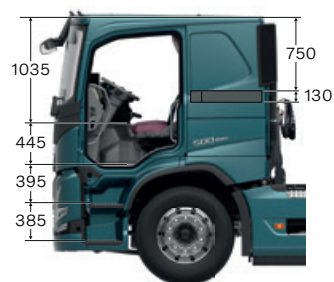

SPACÍ KABINA

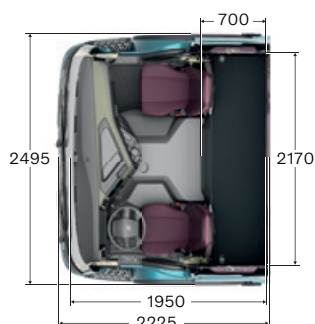
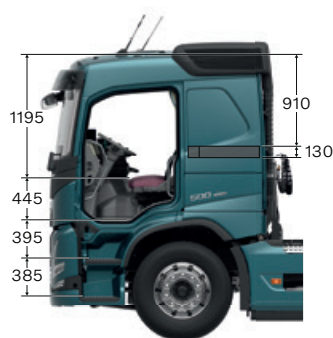

KABINA GLOBETROTTER

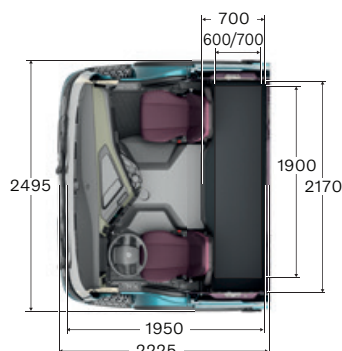
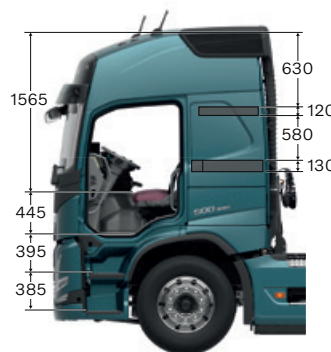

KABINA PRO POSÁDKU

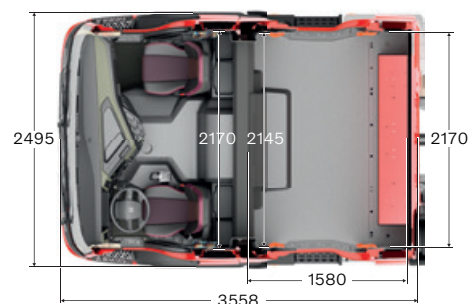



Podvozek.



AŽ OSM KAMER.

Optimalizovaný výhled kolem vozidla pro každé využití.

PROPOJENÍ NÁSTAVBY S VOZIDLEM.

Efektivní využití kapacity nástavby.

SNADNÉ VYBAVENÍ NÁSTAVBOU.

Osazení přímo v továrně.

POKYNY PRO MONTÁŽ NÁSTAVBY SPOLEČNOSTI VOLVO.

Zajišťuje kvalitu a zkracuje dodací lhůty.

LEHKÝ PODVOZEK.

Pro vyšší užitečné zatížení.

INDIKÁTOR ZÁTĚŽE.

Využití v rámci hmotnostních limitů.

BATERIE AGM.

Vyšší výkon baterie.

SYSTÉM DUÁLNÍCH BATERÍ.

Výkon pro vybavení kabiny a startování.

COUVACÍ KAMERA.

Pro přesnost a bezpečnost.

SLEDOVÁNÍ TLAKU V PNEUMATIKÁCH.

Nižší spotřeba paliva a menší opotřebení pneumatik při správném tlaku.

VĚTŠÍ ÚHLY NATOČENÍ KOL.

Lepší manévrovatelnost a menší opotřebení pneumatik.

Hnací ústrojí.

Motory

11 LITRŮ	Maximální výkon	Maximální točivý moment
D11K330 (245 kW)	330 k při 1 700–1 800 ot./min	1 600 Nm při 950–1 400 ot./min
D11K380 (280 kW)	380 k při 1 700–1 800 ot./min	1 800 Nm při 950–1 400 ot./min
D11K430 (317 kW)	430 k při 1 700–1 800 ot./min	2 050 Nm při 1 058–1 400 ot./min
D11K460 (339 kW)	460 k při 1 700–1 800 ot./min	2 200 Nm při 1 050–1 400 ot./min.

13 LITRŮ		
D13K420 (309 kW)	420 k při 1 400–1 800 ot./min	2 100 Nm při 860–1 400 ot./min
D13K460 (345 kW)	460 k při 1 400–1 800 ot./min	2 300 Nm při 900–1 400 ot./min
D13K500 (368 kW)	500 k při 1 530–1 800 ot./min	2 500 Nm při 980–1 270 ot./min
G13C420 (309 kW) s pohonem na plyn	420 k při 1 400–1 800 ot./min	2 100 Nm při 1 000–1 400 ot./min
G13C460 (338 kW) s pohonem na plyn	460 k při 1 700–1 800 ot./min	2 300 Nm při 1 050–1 400 ot./min

Převodovky

I-SHIFT

12rychlostní automatizovaná převodovka s malou/velkou řadou a děličem převodových stupňů. S verzí s dvojitou spojkou (SPO2812) lze řadit rychle, plynule a pohodlně. Verze s převody pro pomalou jízdu vám dodá plnou kontrolu nad výkonem i při popojíždění.

Typ	Nejvyšší převod	Točivý moment motoru (Nm)	Celková hmotnost soupravy (tuny)
AT2412F	Přímý převod	2400	44
AT2612F	Přímý převod	2600	100
ATO2612F	Rychloběh	2600	100
SPO2812 dvouspojková převodovka	Rychloběh	2800	80

Produkty vyobrazené či zmíněné v této brožuře mohou být k dispozici pouze jako volitelné doplňky či příslušenství a mohou se v různých zemích lišit v závislosti na právních předpisech. Podrobné informace vám s potěšením poskytne váš obchodní zástupce Volvo Trucks. Kvůli omezení tiskového procesu se mohou vytištěné barvy poněkud lišit od skutečnosti. Vyhrazujeme si právo měnit specifikace produktů bez předchozího upozornění.

Více informací a konfigurátor nákladních vozidel Volvo naleznete na stránkách volvotrucks.cz.



VOLVO

Volvo Truck Corporation
volvotrucks.com